

# SOFT LINE

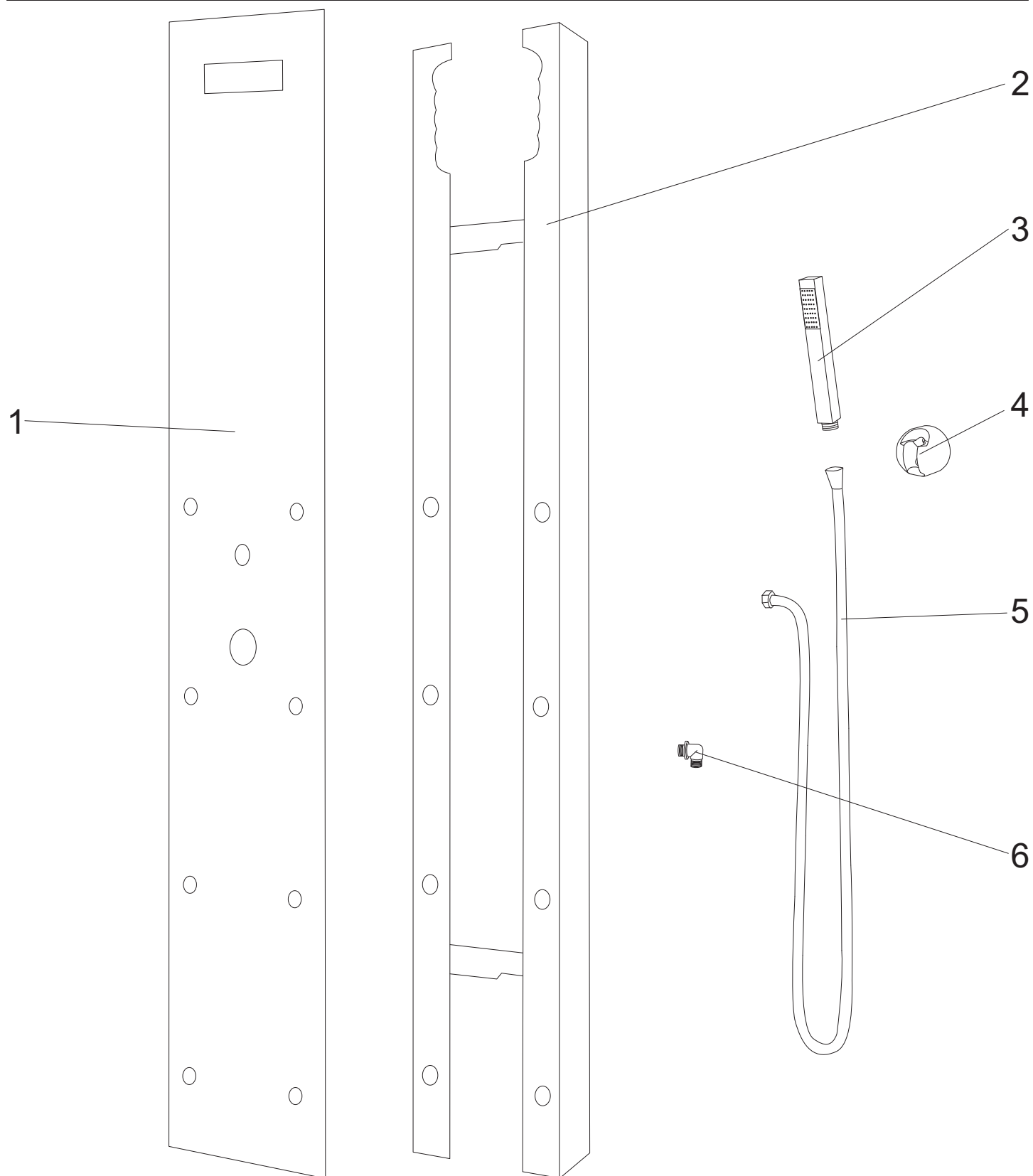

numer	symbol	nazwa części	grupa cenowa	uwagi
1	301010175	szyba	S	wymaga potwierdzenia dostępności/ceny
2	501020040	rama panelu	P	wymaga potwierdzenia dostępności/ceny
3	105010059	słuchawka natryskowa	F	
4	105030023	uchwyt słuchawki	D	
5	105020004	wąż natryskowy	E	1/2" x 1/2" L1500
6	102050016	przyłącze węża natryskowego - tworzywo	D	

### Soft Line

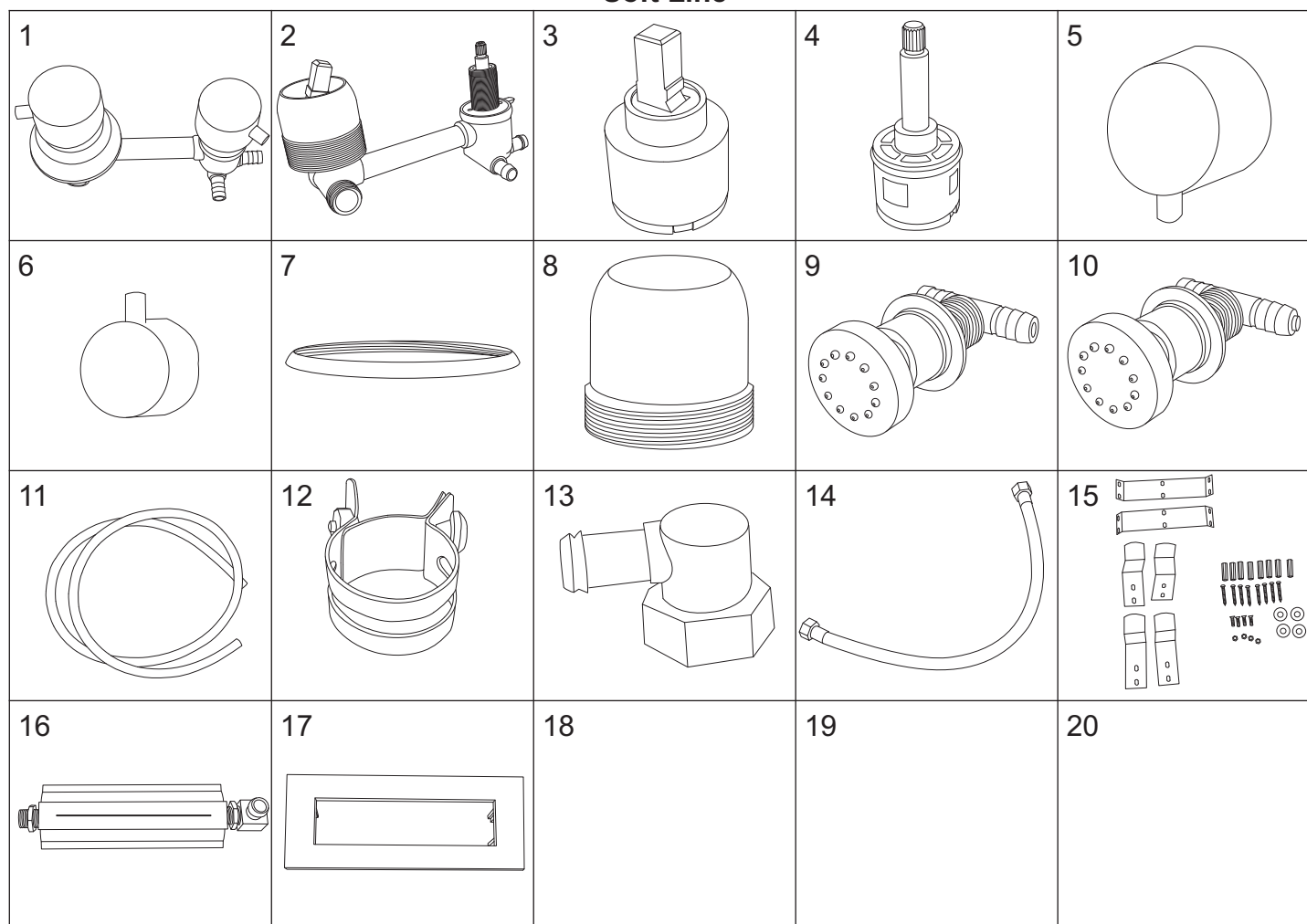

numer	symbol	nazwa części	grupa cenowa	uwagi
1	106010033	bateria kompletna	N	rozstaw 120
2	106010037	bateria	M	
3	103010001	głowica mieszacza - 40 mm	G	
4	103020006	głowica przełącznika funkcji	G	średnica 33, wysokość 77
5	101030048	uchwyt mieszacza	F	
6	101030049	uchwyt przełącznika funkcji	F	
7	102020038	rozeta mieszacza	C	
8	102040022	osłona głowicy	C	
9	105010062	dysza masażowa	D	
10	105010063	dysza masażowa końcowa	D	
11	102030070	wąż połączeniowy	I	długość całkowita 300 cm
12	102060001	opaska zaciskowa	B	
13	102050007	kolanko węża połączeniowego - mosiądz	C	
14	102030065	wąż przyłączeniowy	E	1/2" x 1/2" L600
15	902010053	zestaw montażowy	H	
16	105010064	kaskada	J	
17	105030033	ramka kaskady	E	
18				
19				
20				